

T-590 SPECTRUM ESPECIFICACIONES

Serie T-90... ESPERE MÁS.

Desde 1938, la prioridad de Thermo King ha sido desarrollar productos innovadores que satisfagan y superen las necesidades siempre cambiantes de nuestros clientes.

El desarrollo de la Serie T-90 de unidades de refrigeración para camiones rectos continúa el legado de la innovación orientada al cliente. Llevando nuestros modelos de refrigeración de camiones autopropulsados a un nuevo nivel, la nueva generación de la Serie T-90 ofrece las soluciones adecuadas para los desafíos actuales. Ya sea que esté buscando más capacidad, fiabilidad y rendimiento, eficiencia en el consumo de combustible, recuperación y descenso de temperatura sin precedentes, intervalos de mantenimiento convenientes o todo lo anterior, la serie T-90 no le defraudará. Y ahora con la integración de nuestro paquete telemático ConnectedSuite™ y la estandarización de nuestra HMI premium incluida, usted realmente obtiene MÁS CON THERMO KING.



PRINCIPALES OPCIONES

Personalice su unidad para que se adapte a sus necesidades comerciales:

- Standby SmartPower™ (230V y 460V)
- Reducción de Ruido Whisper™ Plus
- Pantalla superior
- Paneles Solares (Opciones 40W y 110W)
- Interruptores de puerta electrónica
- Montaje del cuerpo HMI
- TouchPrint Premium
- Paquete de monitores

RENDIMIENTO DEL SISTEMA

Capacidad de refrigeración: Capacidad neta de enfriamiento del sistema al 38°C de temperatura ambiente y alta velocidad del motor/60 Hertz de potencia eléctrica

Retorno de aire al evaporador			
	2°C	-18°C	-29°C
Potencia del motor BTU/hr (hasta)	15.500	10.000	5.500
Potencia eléctrica BTU/hr (hasta)	14.000	8.000	5.000
Capacidad de calentamiento (2°C/-18°C ambiente)			
Potencia del motor (BTU/hr)	10.500		
Potencia eléctrica (BTU/hr)	6.000		
Flujo de aire: en funcionamiento del motor a alta velocidad			
Volumen de flujo de aire: @ 0 Pa presión estática	2.550 m ³ /hr		
Peso (Unidad de Condensación):			
Estándar: refrigeración/calentamiento en funcionamiento del motor	413 kg		
Con modo de espera eléctrica SmartPower: refrigeración/calentamiento en motor/modo de espera eléctrico	441 kg		
Motor: 3 cilindros, refrigeración líquida			
Modelo	TK 374		
Clasificación	11,7 hp		
Intervalo de mantenimiento	2000 hrs		
Compresor: aleación de aluminio de bajo peso			
Modelo	X-214		
Desplazamiento	14 cu. pul.		
Motor espera eléctrico (opción 1)			
Voltaje / fase / ciclos	200 - 230 / 3 / 60		
Clasificación	7,2 hp		
Motor espera eléctrico (opción 2)			
Voltaje / fase / ciclos	460 / 3 / 60		
Clasificación	7,2 hp		
Refrigerantes: R-404A cero Potencial de Agotamiento del Ozono (ODP), aprobado internacionalmente			
Carga	2,4 kg		

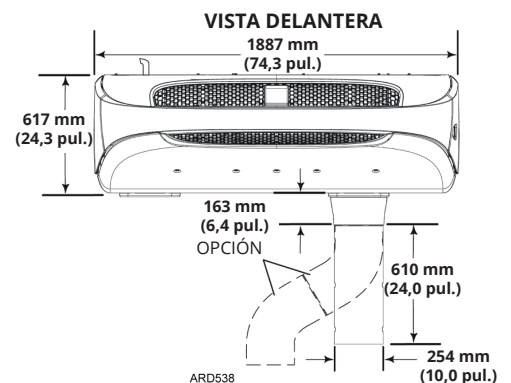
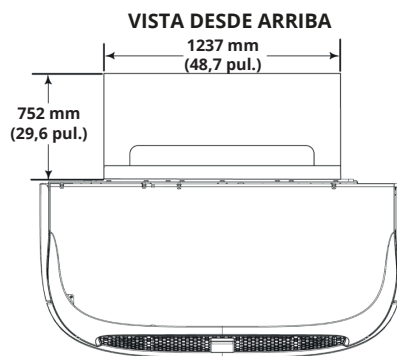
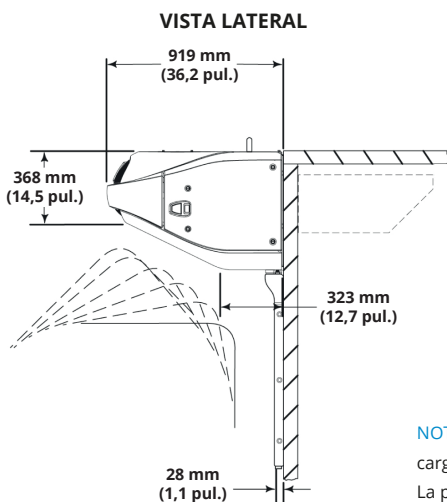

NOTA: La parte superior de la unidad se montará al ras con la parte superior de la caja de carga cuando sea posible.

La parte superior del evaporador se colocará a 25.4 mm (1.00 pul.) por debajo del techo. La dimensión desde la parte superior de la caja de carga hasta el recorte del evaporador variará dependiendo del tipo de caja de la holgura de inclinación de la cabina del camión.